

JS 電動驅動器使用說明書

安裝注意事項

1. 請在通電前確認輸入電壓。
2. 請依照說明書指示配線，切勿擅自更改內部電路，以免產品受損。
3. 本產品僅適用單獨1組接線操作，切勿將多個設備並聯或串聯。
4. 現場如需要2組以上並聯運轉，請加裝繼電器1組1個，確保產品正常運作。
5. 請遠離有瓦斯或會氣爆之化學物區域內使用，以免發生危險。
6. 安裝前務必將管內異物清除乾淨，以免閥體受損。
7. 使用手動操作或維修時，請務必關掉電源，再將防護套取下，配合工具操作(8mm)，操作完畢後再將防護套裝回。
8. JS-03H~JS-06H系列在無通電狀況下方可使用手動裝置，將把手輪往前壓再旋轉，使內部手動機械結構咬合，方能使用手動，放手時自動分離咬合。
9. 當使用手動裝置時，如發現閥體異常緊鎖死請勿用蠻力硬轉，以免內部機件受損。
10. 開度視窗顯示閥門位置狀態。(O=OPEN, S=Close).
11. 配線工作完成時，檢查O型環是否脫落，再將外殼螺絲及出線孔接頭鎖緊，以免受到灰塵及雨水滲入，影響防護效果造成內部電路損壞。
12. 電動閥開關時間間隔以3分鐘動作一次為限。(特殊秒數則不在此限)
13. 如有機件發生異常或故障，請通知經銷商代為處理或送回原廠檢修。
14. 電壓AC110V/220V馬達附過熱保護裝置，PC板系列另有加裝保險絲保護。
15. 電壓(DC-12V)(DC-24V)(AC/DC-24V)，PC板系列另有加裝保險絲保護。(電流上升保險絲過載，保險絲燒斷達到保護功能)
16. 保險絲規格請參照原廠裝置的規格，請勿自行加大安培數。
17. JS-03, JS-03H~JS-06H 全部系列皆有比例式控制產品。(如需詳細資料請向經銷商洽詢)

※非必要請勿拆解電動頭與閥體，以免定位移動。如移動請參照下圖分解說明調整

JS-01, JS-02 系列

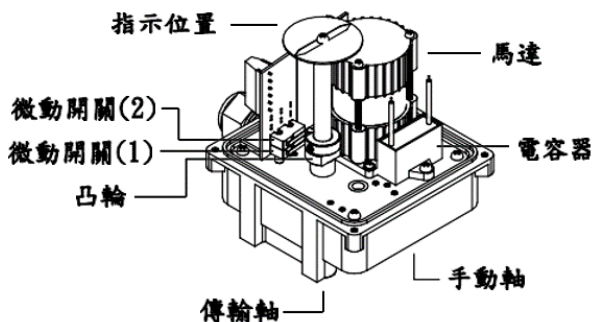

凸輪作動圖

調整工具：六角扳手 (2.5Hx1)

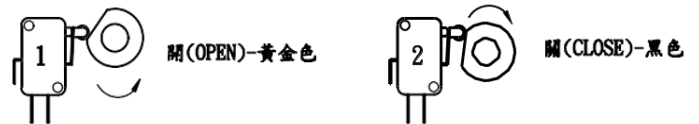

凸輪動作說明

1. 凸輪固定於主軸
2. 主軸逆時鐘旋轉為閥體開啟，微動開關 (1) 彈回，開間動作停止。
3. 主軸順時鐘旋轉為閥體關閉，微動開關 (2) 彈回，關間動作停止。

JS 電動驅動器使用說明書

JS-03 系列

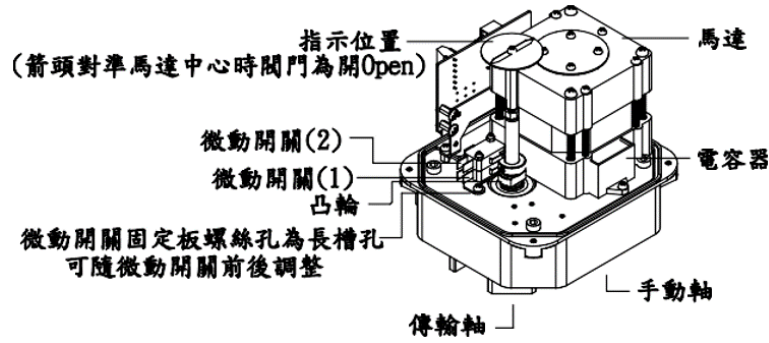

凸輪作動圖

調整工具：六角扳手 (2.5Hx1)

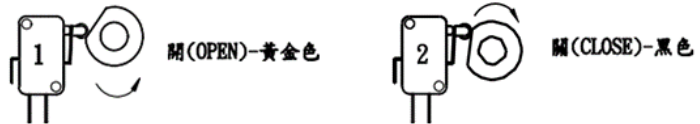

JS-03H, JS-04H, JS-05H, JS-06H 系列

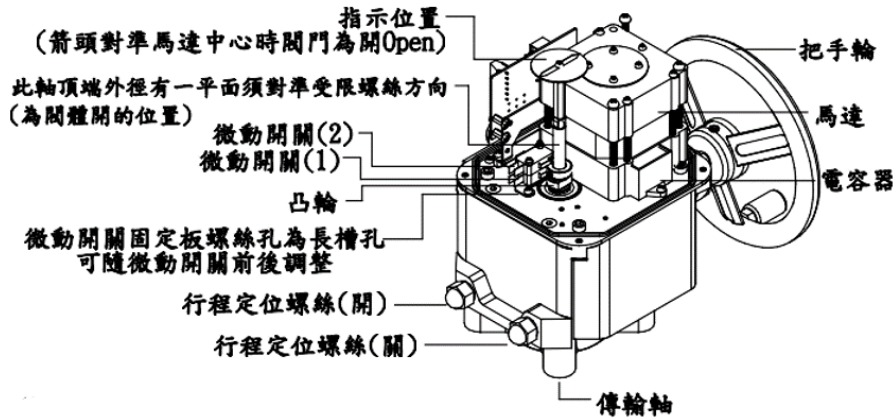

注意事項：

1. 調整閥體開度前先將受限螺絲逆時鐘退出約3公分
2. 定位調整完成後再通電確認一次，無誤後繼續完成3、4調整動作。
3. 閥體全開時：將受限螺絲（開）順時鐘鎖入頂到受限檔板再將螺帽鎖緊。
4. 閥體全關時：將受限螺絲（關）順時鐘鎖入頂到受限檔板再將螺帽鎖緊。

凸輪作動圖

調整工具：六角扳手 (2.5Hx1)



凸輪動作說明

1. 凸輪固定於主軸
2. 主軸逆時鐘旋轉為閥體開啟，微動開關（1）彈回，開閥動作停止。
3. 主軸順時鐘旋轉為閥體關閉，微動開關（2）彈回，關閥動作停止。