

# MA-CBFE 系列

## 常開型膜片式 附手動裝置



### 特性 Features

1. 常開型電磁閥附手動旋鈕裝置, 停電時可操作閥閉.
2. 膜片引導式作動快流量大.
3. 適用於空氣, 不活性氣體, 水, 燈油, 油 (50 cst 以下) 等多種流體.
4. 使用壓力範圍, 0.1kg\*/cm<sup>2</sup> 到 10kg\*/cm<sup>2</sup>.
5. 配管方便, 可適用直立配管, 水平配管皆無限制.

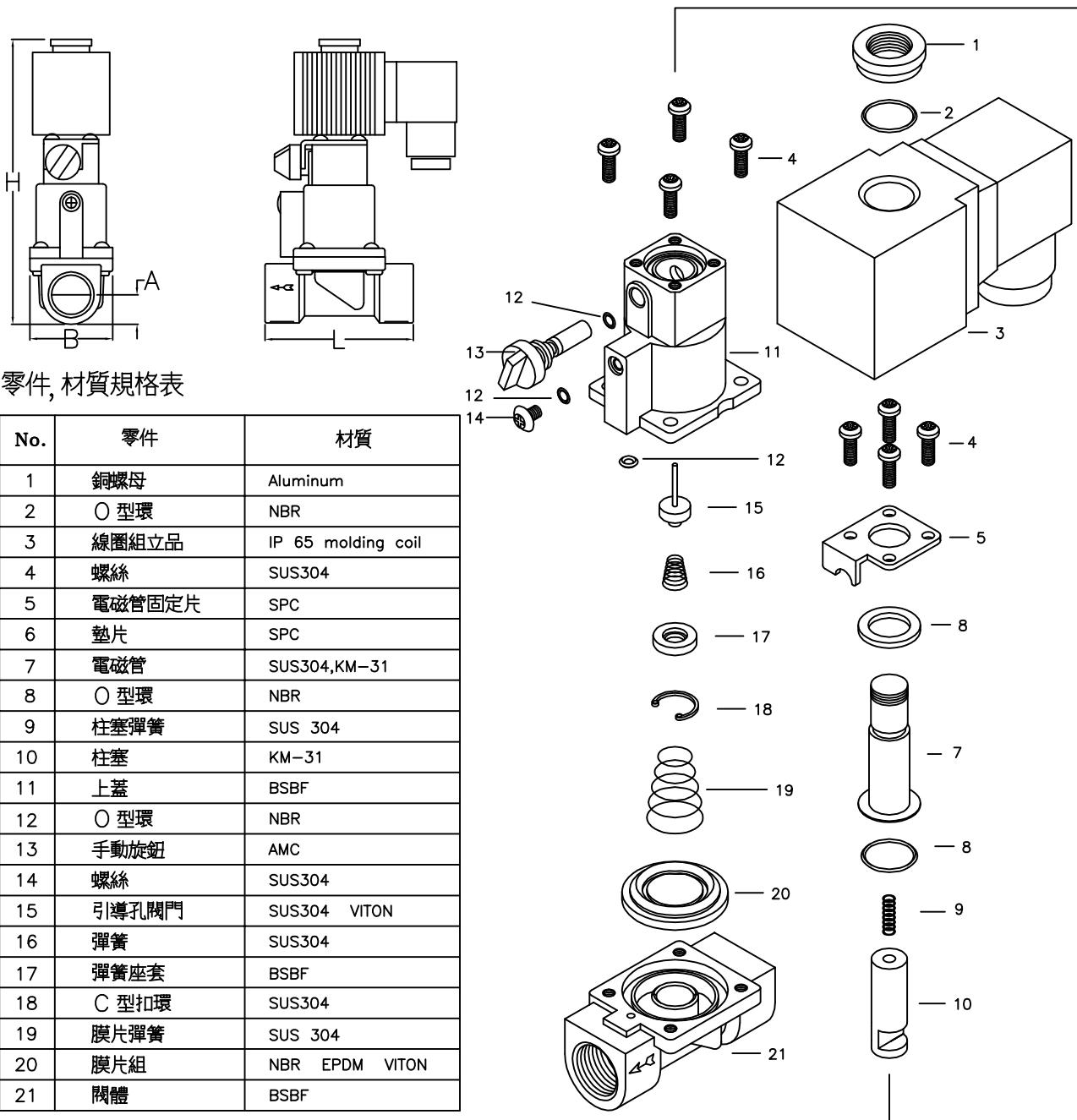

零件, 材質規格表

No.	零件	材質
1	銅螺母	Aluminum
2	O 型環	NBR
3	線圈組立品	IP 65 molding coil
4	螺絲	SUS304
5	電磁管固定片	SPC
6	墊片	SPC
7	電磁管	SUS304, KM-31
8	O 型環	NBR
9	柱塞彈簧	SUS 304
10	柱塞	KM-31
11	上蓋	BSBF
12	O 型環	NBR
13	手動旋鈕	AMC
14	螺絲	SUS304
15	引導孔閥門	SUS304 VITON
16	彈簧	SUS304
17	彈簧座套	BSBF
18	C 型扣環	SUS304
19	膜片彈簧	SUS 304
20	膜片組	NBR EPDM VITON
21	閥體	BSBF

### 閥之型式及操作特性

型號	口徑	孔徑 Orifice (mm)	最高使用壓力 Max.(kg*/cm <sup>2</sup> )		消耗電力	Cv 值	最高 流體溫度	尺寸 Size (mm)				重量 (g)
			氣體	水 油				L	H	B	A	
MA-10CBFE-M13	PT 3/8"	12	10	10	DC(21W) AC(20VA)	2.6	90℃	69	131	38	13.5	830
MA-15CBFE-M13	PT 1/2"											